

Guide d'utilisation et d'entretien Sécheuse

Conservez ces instructions pour référence future

Cher client,

Merci d'avoir choisi ce produit de grande qualité fabriqué à Vara, en Suède.

Soyez assuré que l'intérieur de votre nouvel appareil est tout aussi bien fait que l'extérieur, et que toutes les normes d'éthique et de fabrication ont été respectées lors de sa production. Nous espérons que vous serez satisfait de votre appareil, et ce pendant de nombreuses années.

Pour tirer le meilleur parti de votre appareil, nous vous suggérons de lire le mode d'emploi avant l'utilisation.

ASKO T712

Table des matières

Table des matières	2
Avant d'utiliser votre appareil pour la	3
première fois	3
Conseils de sécurité importants	4
Sécurité des enfants	5
Composants de la sècheuse	6
Panneau frontal	7
Boutons d'options	7
Conseils et astuces avant d'utiliser la sècheuse	8
Instructions de fonctionnement	9
Consommation	12
Entretien et nettoyage	13
Dépannage	14
Informations techniques	15
Service et garantie	16
Instructions d'installation	18
Installation de la porte	24
Notes personnelles	26
Mots-clés	27
Guide de référence	28

Avant d'utiliser votre appareil pour la première fois

Ne pas sécher à la machine

Certains tissus sont sensibles au séchage. Toujours lire et suivre les instructions de l'étiquette. Vous trouverez des renseignements supplémentaires à ce sujet sous « Avant de sécher à la machine ».

Prenez note !

Lorsque vous démarrerez la sécheuse pour la première fois ou la démarrerez après une longue période, vous entendrez peut-être un léger bruit sourd. Ce bruit est tout à fait normal et disparaîtra après quelques utilisations.

Veillez consulter le guide de référence à la dernière page.

Conseils de sécurité importants



MISE EN GARDE!

Pour réduire tout risque de feu, de choc électrique ou de blessure lors de l'utilisation de votre sècheuse, suivez les précautions de base, y compris les suivantes:

- Lisez toutes les instructions avant d'utiliser la sècheuse.
- Ne lavez ni ne séchez aucun article qui ait été précédemment trempé, lavé ou nettoyé à l'aide d'essence, de produits de nettoyage à sec ou d'autres substances inflammables ou explosives, car celles-ci dégagent des vapeurs qui pourraient prendre feu ou exploser.
- Ne permettez pas aux enfants de jouer dans ou sur l'appareil. Ne laissez jamais des enfants sans surveillance près de la machine quand celle-ci est en marche.
- Avant de vous débarrasser de la machine ou de la mettre hors-service, enlevez les portes des compartiments de séchage.
- Ne mettez pas la main dans le tambour de la machine si celui-ci est en mouvement.
- N'installez pas cet appareil dans un endroit où il pourrait être exposé aux conditions climatiques.
- Ne modifiez pas les commandes de la machine.
- Ne réparez ni ne remplacez aucune pièce de l'appareil à moins que ce ne soit spécifiquement mentionné dans les instructions destinées à l'utilisateur.
 - N'employez pas d'assouplissant ou de produits pour éliminer l'électricité statique, à moins que le fabricant ne vous donne une garantie par écrit que le produit n'endommagera pas la sècheuse.
- Ne soumettez pas à la chaleur des articles contenant:
 - vinyle, plastique, mousse caoutchoutée ou matériel de même texture
 - fibre de verre
 - laine, à moins que l'étiquette du vêtement spécifie "lavable"
 - le conduit d'échappement.
- Gardez l'endroit autour de l'ouverture d'évacuation libre de toute accumulation de poussière, charpie, saletés.
- Nettoyez le filtre à charpie avant ou après chaque séchage. Le service doit être effectué par une agence de service autorisée ASKO.
- Ne placez aucun article ayant été exposé à de l'huile de cuisson dans votre sècheuse. Les articles contaminés par l'huile de cuisson peuvent contribuer à une réaction chimique qui risque de mettre le feu à votre brassée.
- L'installation électrique doit être faite par un électricien diplômé.
- Ne faites jamais fonctionner votre machine alors que vous êtes absent(e) de votre domicile
- Ne faites pas sécher à la chaleur des articles qui ont été nettoyés à sec.

- La sècheuse a été conçue pour être recyclée. Si vous devez la changer, appelez votre service municipal de collecte des appareils ménagers et demandez comment vous pouvez recycler votre machine.
- Un câble endommagé ne doit être remplacé que par un professionnel qualifié.
- Il faut une ventilation adéquate pour éviter que la fumée provenant d'un feu, ou les gaz provenant d'autres appareils à combustibles, ne soient aspirés dans la pièce.

Attention!

Laisser l'appareil se refroidir complètement avant de toucher à la partie arrière.



MISE EN GARDE!

Cette sècheuse doit être mise à la terre.

INSTRUCTIONS DE MISE À LA TERRE

A) Instructions de mise à la terre pour un appareil relié et mis à la terre par cordon électrique conducteur

En cas de mauvais fonctionnement ou de panne, la mise à la terre réduira le risque de choc électrique en offrant une voie de moindre résistance au courant électrique. Cette machine (seulement Canada) est équipée d'un cordon électrique conducteur de mise à la terre et d'une fiche de mise à la terre. Cette fiche doit être insérée dans une prise appropriée, correctement installée et mise à la terre selon les codes et règlements locaux.

MISE EN GARDE!

Une connexion incorrecte du conducteur de mise à la terre peut résulter en risque de choc électrique. Si vous avez le moindre doute, consultez un électricien qualifié ou un représentant du service qui s'assurera que la sècheuse est adéquatement mise à la terre.

Ne modifiez pas la fiche électrique fournie avec l'appareil. (Seulement Canada.) Si cette fiche électrique ne s'insère pas dans votre prise murale, faites installer une prise appropriée par un électricien qualifié.

B) Instructions de mise à la terre pour une machine connectée en permanence :

Cette machine doit être connectée à un système de filage permanent, métallique et mis à la terre, ou à un terminal de mise à la terre de l'équipement, ou à un fil sur la machine.

NOTE: Ce manuel ne couvre pas tous les cas et situations qui pourraient survenir. Soyez prudent et faites preuve de bon sens lors de l'installation, la mise en marche et l'entretien de tout appareil ménager.

Sécurité des enfants



Consignes générales

Ne permettez pas aux enfants de jouer près de la sècheuse.

La sècheuse est munie d'un loquet aimanté qui permet l'ouverture de la porte depuis l'intérieur. La porte est munie d'un interrupteur qui empêche le fonctionnement de la sècheuse lorsque la porte est ouverte.

La sècheuse ne démarre pas automatiquement lorsque la porte est fermée (dans l'éventualité où un enfant refermerait la porte de l'intérieur).

Composants de la sècheuse

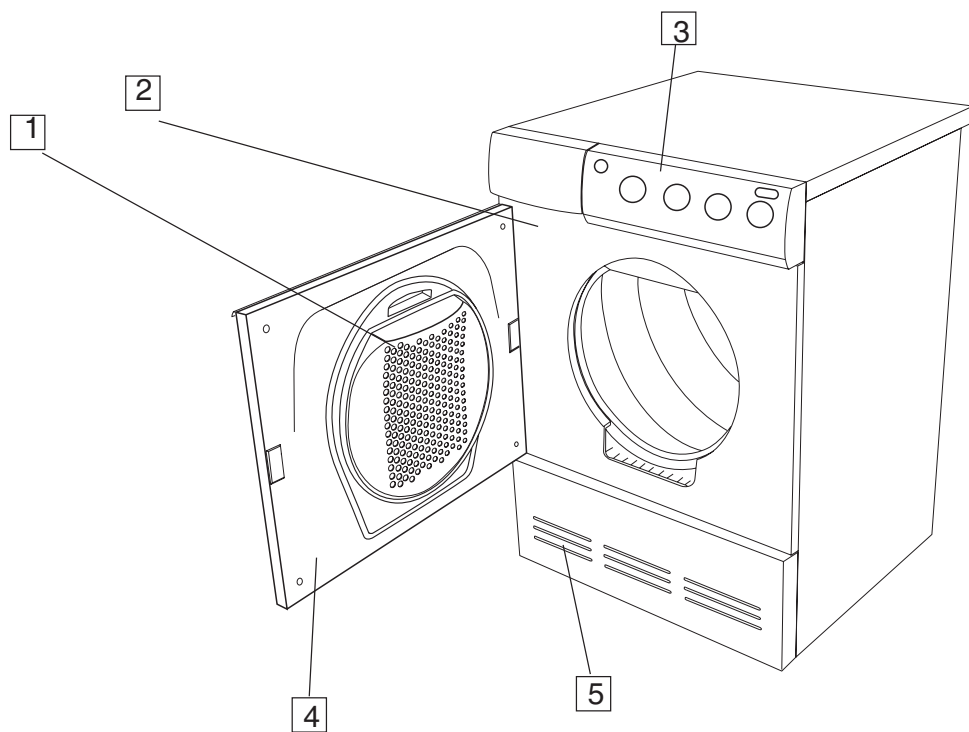

- | | | | |
|----|-----------------------------|----|---|
| 1. | Support du filtre à charpie | 5. | Ventilateur (derrière la plaque frontale) |
| 2. | Plaque d'identification | 6. | Filtre à charpie |
| 3. | Panneau | | |
| 4. | Porte extérieure | | |

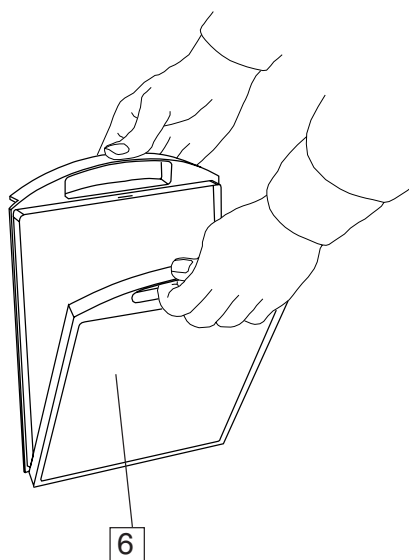

Panneau frontal

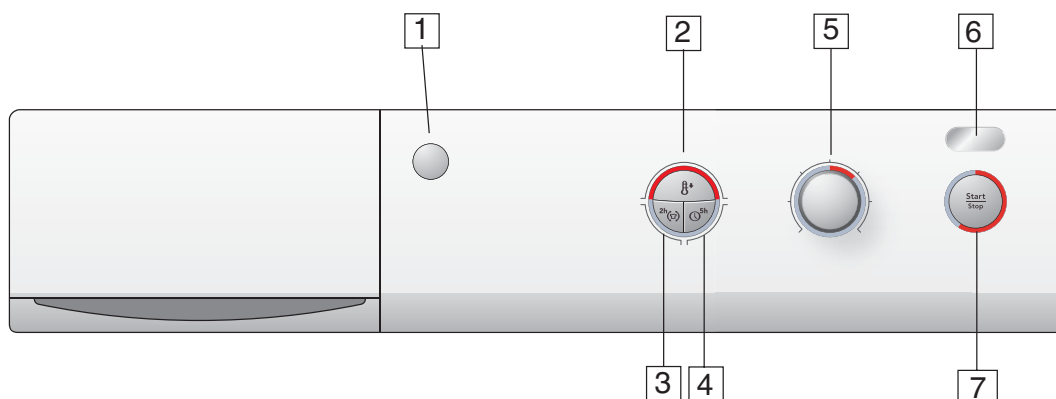

1. Bouton de mise sous tension
- 2-4. Boutons d'options
5. Sélecteur de programme
6. Affichage
7. Marche/Arrêt

Boutons d'options

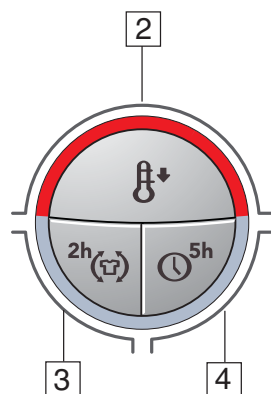

2. Bouton de basse température
3. Bouton de sélection du programme « antifroidissement »
4. Bouton de sélection du démarrage différé de 5 h

Conseils et astuces avant d'utiliser la sècheuse

Voici quelques conseils avant d'utiliser la sècheuse.

Les vêtements sont-ils essorés ?

Les articles à sécher doivent avoir été essorés à au moins 1 000 rpm. Un meilleur essorage permet d'économiser à la fois de l'énergie et du temps de séchage.

Étiquettes

Tissus qui vont à la sècheuse

Ce symbole indique que le tissu peut être séché à la machine. Les tissus qui vont le mieux à la sècheuse sont le coton, le tissu-éponge et les fibres synthétiques. Les vêtements sont plus doux et plus légers lorsqu'ils sont séchés à la machine plutôt que suspendus.

Prenez note !

La sècheuse use très peu les tissus. La charpie qui s'accumule dans le filtre est en fait de la poussière et des résidus de fibres qui se forment pendant l'utilisation des tissus.

Matières qui ne vont pas à la sècheuse

Ce symbole indique que le tissu ne peut être séché à la machine.

Certains tissus peuvent fondre ou constituer un risque d'incendie lorsqu'ils sont exposés à la chaleur. D'autres peuvent perdre leur forme ou rétrécir.

Et ne pas sécher à la machine...

- les matières qui portent la mention « Ne pas faire sécher près d'une source de chaleur »
- les vêtements qui ont été nettoyés à sec à la maison
- la mousse plastique
- le tissu en fibre de verre.
- La laine ne doit pas être séchée à la machine en raison du risque de feutrage.

Instructions de fonctionnement

Avertissement

Pour réduire les risques d'incendie, de choc électrique et de blessure, lire les **IMPORTANTES MESURES DE SÉCURITÉ** avant d'utiliser cet appareil.

1 Trier vos tissus

Vous obtiendrez de meilleurs résultats si tous les articles sont faits du même type de tissu.

Fermer les fermetures éclair, boucler les ceintures, trier les articles, ajuster la charge et la température.

2 Mettre l'appareil sous tension

3 Ouvrir la porte, introduire les articles et refermer la porte.

4 Choisir un programme

Le choix du programme dépend de ce que vous comptez faire avec les articles après le séchage. Les options sont : grand séchage, séchage normal, séchage délicat, repassage, séchage chronométré et aération.

Grand séchage

Ce programme convient aux articles qui sont particulièrement difficiles à sécher, comme les jeans dont les coutures sont très épaisses.

Prenez note !

Les tricotés ont particulièrement tendance à rétrécir. Utilisez les programmes « séchage normal », « séchage délicat » ou « repassage » pour ces articles. Immédiatement après le séchage, étirez les vêtements de façon à qu'ils reprennent leur forme.

Séchage normal, séchage délicat

Ces programmes interrompent la chaleur lorsque la brassée est sèche, afin d'éviter un séchage inutile.

Le programme « séchage normal » interrompt la chaleur un peu plus tard que le programme « séchage délicat ». À l'utilisation, vous découvrirez le programme qui

convient le mieux. Utilisez ces programmes lorsque vous désirez que les articles soient complètement secs.

Repassage

Ce programme interrompt la chaleur lorsque la brassée est juste assez sèche pour le repassage.

Programme de séchage chronométré à 60 min

Le programme de séchage chronométré a une durée fixe de 60 minutes.

Aération - 60 min

Employer le programme « Aération » pour rafraîchir, aérer ou assouplir des articles.

5 Choisir des options

Les options vous permettent de personnaliser vos programmes de séchage en fonction de vos besoins. L'appareil se souvient des options que vous choisissez pour chaque programme (à l'exception du démarrage différé) et les utilisera la prochaine fois que vous utiliserez le programme. Bien entendu, vous pouvez les modifier.

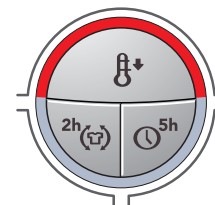

Basse température

Pour sélectionner ou désélectionner l'option de basse température, appuyer sur le bouton « Température ».

Lorsque vous sélectionnez l'option de basse température, la zone rouge située à côté du bouton s'allume.

Antifroissement

Cette option fait tourner le tambour trois secondes par minute pendant deux heures après la fin du programme. Le but recherché est d'empêcher les articles de rester dans la même position et de se froisser. Cette fonction s'avère utile lorsque vous êtes

dans l'impossibilité de retirer immédiatement les articles de la sècheuse après le séchage. Lorsque l'option « Antifroissement » est activée, une zone rouge s'allume près du bouton.

Démarrage différé

Pour sélectionner ou désélectionner cette option, appuyer sur le bouton de démarrage différé. Le programme démarrera cinq heures après que vous ayez appuyé sur ce bouton **et** sur le bouton de démarrage. Lorsque l'option est activée, une zone rouge s'allume près du bouton. Pour annuler, appuyer pendant trois secondes sur le bouton de démarrage. Vous pouvez maintenant activer l'appareil de la manière habituelle.

6 Appuyer sur le bouton de démarrage

Temps de séchage restant

Une estimation du temps restant apparaîtra sur l'écran dans les 2 minutes après le début du programme. Par exemple, 1:35 signifie qu'il reste environ 1 heure et 35 minutes avant que les tissus atteignent le niveau de sécheresse désiré. Si l'option d'infroissabilité a été sélectionnée, le tambour tournera chaque minute pendant deux heures après la fin du programme.

Arrêter ou modifier un programme

Appuyer sur le bouton de démarrage pendant 3 secondes. La zone rouge située à côté du bouton s'éteint.

Prenez note !

Si le sélecteur de programme est actionné pendant un programme, le programme en cours n'est pas affecté.

Introduire et retirer les articles

Si vous désirez introduire des articles ou en retirer pendant que l'appareil est en marche, ouvrir la porte ; l'appareil s'arrê-

tera automatiquement. Refermer la porte et appuyer sur le bouton de démarrage.

7 Fin du séchage

Le texte **End** à l'écran indique que le programme a pris fin.

Si l'option d'infroissabilité a été sélectionnée, le tambour tournera chaque minute pendant deux heures après la fin du programme.

Important !

- Nettoyer le filtre à charpie après chaque séchage.

Avertissement !

Lorsque le filtre à charpie est encombré, le dispositif de protection contre la surchauffe peut s'activer. Avant de remettre l'appareil en marche, il faut nettoyer le filtre et laisser l'appareil refroidir pendant environ 30 minutes.

Nettoyer le filtre à charpie

1. Agripper la poignée du filtre et la tirer vers vous.
2. Retirer le filtre du support.
3. Ouvrir le filtre et enlever la charpie avec les mains.
4. Plier le filtre et le réinsérer dans son support. En présence de dépôts de tartre, le filtre devra être nettoyé. Voir le chapitre intitulé « Entretien et nettoyage ».

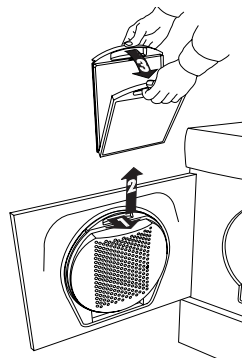



8

Après le séchage

Mettre l'appareil hors tension.
Retirer les vêtements et refermer la porte afin d'empêcher les enfants de pénétrer dans la sécheuse.

Consommation

Ces conditions s'appliquent aux valeurs de consommation indiquées ci-dessous :

Température de l'air admis : 20°C

Humidité relative de l'air admis : 65 %

Température de séchage : Normale ou basse

Puissance de l'élément : 3000 W

Avant le séchage à la machine, les cotons sont essorés à 800 et à 1 600 rpm (cycle d'essorage long).

Avant le séchage, les autres tissus (infroissables et acryliques) sont essorés à 800 rpm (cycle d'essorage court).

Programme	Tissu	Température	Charge maximale (kg)	Consommation d'énergie (kWh approx.)		Programme programme (min. approx.)	
				800 rpm	1600 rpm	800 rpm	1600 rpm
Grand séchage	Coton, lin	Normal	6,0	4,1	3,2	130	105
Séchage normal	Coton, lin	Normal	6,0	3,7	2,9	120	90
Séchage normal	Infroissable, polyester/coton	Normal	3,0	1,6	-	50	-
Séchage délicat	Coton, lin	Normal	6,0	3,5	2,6	110	85
Séchage délicat	Infroissable, polyester/coton	Normal	3,0	1,5	-	50	-
Séchage délicat	Acrylique, rayonne, acétate	Basse	3,0	1,8	-	55	-
Repassage	Coton, lin	Normal	6,0	2,8	1,9	85	55

Entretien et nettoyage

Nettoyer le filtre à charpie

Le filtre à charpie doit être nettoyé après chaque séchage.

Si l'eau de votre localité est très dure, il se peut que du tartre se dépose sur le filtre. Vérifier la présence de tartre sur le filtre. Au besoin, laver le filtre à la main.

1. Agripper la poignée du filtre et la tirer vers vous.
2. Retirer le filtre du support.

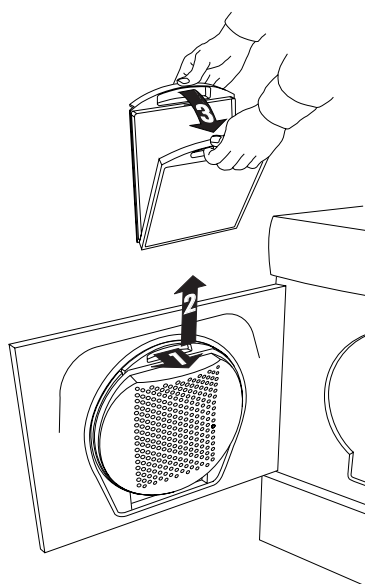

3. Ouvrir le filtre et enlever à la main la charpie qui se trouve de chaque côté. Au besoin, utiliser un linge doux pour enlever les dépôts.

4. Replacer le filtre dans son support.

Prenez note !

Si l'eau est dure et en présence de dépôts de tartre, laver le filtre à l'eau.

Sécher délicatement le filtre avec une serviette.

Nettoyer l'extérieur de l'appareil

Nettoyer l'extérieur de l'appareil et le panneau de sélection du programme avec un détergent doux. Ne pas utiliser de solvants car ils pourraient endommager l'appareil. Ne pas asperger ni vaporiser d'eau sur l'appareil.

Prenez note !

Ne laissez pas la poussière s'accumuler près de l'appareil. Gardez l'environnement de la sécheuse propre et frais ; la poussière, la chaleur et l'humidité prolongent la durée du séchage.



Dépannage

L'appareil ne démarre pas

Assurez-vous que

- la porte est bien fermée.
- le bouton de mise sous tension a été actionné.
- le programme a été correctement choisi.
- l'option de démarrage différé n'est pas sélectionnée. Si l'option est sélectionnée, le temps restant s'affichera en heures sur l'écran (Ex. : 5, 4, 3h).
- la fiche d'alimentation est branchée au secteur.
- les disjoncteurs ou fusibles de votre maison sont en bon état (pour vérifier, interchangez deux disjoncteurs ou fusibles). Il n'est pas toujours possible de détecter un disjoncteur défectueux à la vue.
- le dispositif de protection contre la surchauffe n'est pas activé (voir ci-dessous).

Protection contre la surchauffe

Le dispositif de protection contre la surchauffe met la sècheuse hors tension lorsque la température est trop élevée, par exemple lorsque trop de charpie s'accumule dans le filtre à charpie.

- Nettoyer le filtre.
- Le dispositif contre la surchauffe s'inactivera lorsque l'appareil aura refroidi.

Le séchage prend trop de temps

- Assurez-vous de faire entrer suffisamment d'air frais, par exemple en ouvrant les portes et/ou les fenêtres.

Informations techniques

Données techniques

Hauteur :	33-1/2" (850 mm)
Largeur :	23-7/16" (595 mm)
Profondeur :	23" (585 mm)
Poids :	104 lb (47 kg)
Volume du cylindre :	29.3 gal (111 l)
Capacité de séchage maximale :	13 lb (6.0 kg)
RPM :	52 rpm
Puissance nominale :	Voir la plaque
Matériau du tambour :	Acier inoxydable
Matériau du boîtier extérieur :	Tôle d'acier ou d'acier inoxydable recouverte par pulvérisation
Installation :	Superposée ou sur pieds

Service et garantie

Assurez-vous de remplir votre carte d'enregistrement de la garantie et de la poster au AM Appliance Group pour valider votre garantie.

Les dommages à l'apparence de l'appareil doivent être signalés au concessionnaire dans les cinq jours suivant la date d'achat. Après avoir retiré la laveuse de l'emballage, vérifier la présence de dommages.

Pour installations résidentielles seulement	AM Appliance Group assumera
Durée de la garantie Trois années de garantie complète À compter de la date d'achat.	Pièces de rechange ASKO et/ou main-d'œuvre pour corriger les défauts de matériel ou de main-d'œuvre. Le service doit être offert par un agent ASKO autorisé.
Quatrième et cinquième année, garantie limitée Trois années de garantie complète et deux années supplémentaires de garantie limitée à compter de la date d'achat.	Pièces de rechange ASKO (main-d'œuvre non comprise) pour tous les contrôles, chronomètres, moteurs et pompes défectueux. Le service doit être offert par un agent ASKO autorisé.
À vie	Pièces de rechange ASKO (main-d'œuvre non comprise) du réservoir en acier inoxydable s'il coule en raison d'un défaut de fabrication, par exemple en cas de rouille ou de fendillement. Le service doit être offert par un agent ASKO autorisé.
Installations non résidentielles Six mois de garantie complète À compter de la date d'achat.	Pièces de rechange ASKO et/ou main-d'œuvre pour corriger les défauts de matériel ou de main-d'œuvre. Le service doit être offert par un agent ASKO autorisé.

AM Appliance Group n' assumera pas

- A. Les appels de service pour :
 1. Corriger l'installation de l'appareil.
 2. Réparer les dommages dus à l'expédition, la livraison, l'installation ou la mauvaise utilisation.
 3. Savoir comment utiliser l'appareil.
 4. Remplacer les fusibles domestiques ou corriger l'installation électrique.
 5. Corriger la plomberie, y compris les problèmes d'évacuation de l'eau causés par une mauvaise installation.
 6. Nettoyer ou entretenir le tuyau d'écoulement.
- B. La réparation ou le remplacement de pièces si l'appareil est utilisé autrement qu'à des fins domestiques.
- C. Les dommages causés par un accident, un incendie, une inondation, un cas de force majeure, une modification, une mauvaise utilisation, une installation incorrecte, ou une installation n'étant pas conforme aux règlements locaux en matière d'électricité et de plomberie.
- D. Tous les frais d'expédition des pièces pendant la période de garantie limitée.
- E. Les pièces de rechange et la main-d'oeuvre pour les appareils utilisés à l'extérieur de la zone continentale des États-Unis.
- F. La cueillette et la livraison. Les laveuses ASKO sont conçues pour être réparées à la maison.

En aucun cas AM Appliance Groupe ne peut être tenu responsable des dommages indirects ou consécutifs.

Certains États ne permettent pas l'exclusion ou la limitation des dommages indirects ou consécutifs; donc, cette exclusion ne s'applique peut-être pas à vous. Cette garantie vous octroie des droits spécifiques; vous pourriez avoir d'autres droits selon l'État où vous résidez.

Pour vous prévaloir de la garantie, veuillez contacter le service à la clientèle au numéro indiqué ci-dessous.

Avant de demander du service ou de contacter AM Appliance Group au sujet de la garantie, prenez note du modèle, du numéro d'identification et du numéro de série.

Adresse postale :
AM Appliance Group
P. O. Box 851805
Richardson, Texas 75085-1805
www.askousa.com

Ou appeler le
service à la clientèle au
1 800 898-1879
www.askousa.com

Instructions d'installation

Positionner la sécheuse

La sécheuse peut être posée sur le plancher ou sur la laveuse. Rappelez-vous que la sécheuse produit de la chaleur et qu'elle ne peut être placée dans une pièce trop petite. Si la pièce est trop petite, il y aura moins d'air et le séchage prendra plus de temps.

Avertissement !



L'appareil ne doit pas être installé derrière une porte avec verrou, une porte coulissante ou une porte dont les charnières sont du côté opposé à celles de la sécheuse.

Conseil !

Pour améliorer la ventilation, laisser ouverte la porte de la pièce où se trouve la sécheuse.

Avertissement !



Toute installation électrique doit être faite par un professionnel autorisé.

A. Sur le plancher

La sécheuse peut être placée à côté de la laveuse.

B. Superposée

La sécheuse peut être posée sur la laveuse (Cylinda, Asko). Il faut dans ce cas utiliser les accessoires de superposition livrés avec l'appareil :

2 coupelles. Ils se trouvent dans le tambour, dans un sac.

3 dispositifs anti-basculement. Ils sont fixés au dos de l'appareil, en bas à gauche.

Vous pouvez commander des plaques de prolongement auprès de votre détaillant local.

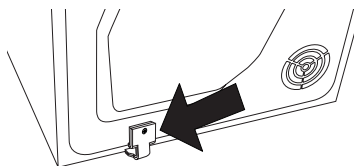

C. Encastré

Le sécheuse et peuvent s'installer sous une armoire ou une surface de travail dont la hauteur est de 86.3 cm (34"). Il doit y avoir un espace 12 mm (1/2") tout autour de la machine, y compris entre le rebord arrière du haut de la machine et le mur arrière. La largeur de la cavité doit être au moins de 62.2 cm (24-1/2").

Il faut aussi prévoir de l'espace pour les boyaux d'évacuation d'air. Voir l'illustration ci-dessous pour les mesures et les positions. Notez que les mesures des trous sont à partir du centre du trou.

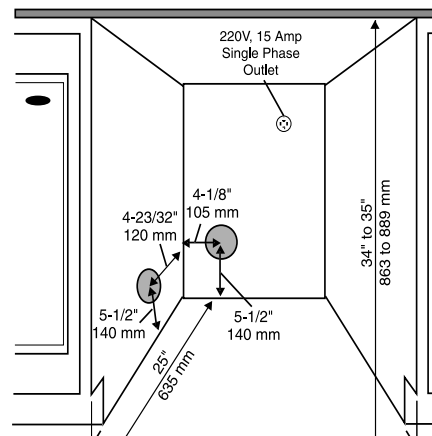

Note:

L'ajustement de hauteur de la laveuse est 85 cm à 87.6 cm (33-1/2" à 34-1/2"). Ne la surélevez pas plus haut que 87.6 cm (34-1/2").

Toutes les mesures des trous se font à partir du centre du trou.

Voici comment ajuster le dispositif de superposition :

1. Dévisser les deux vis appropriées situées au dos de la laveuse.

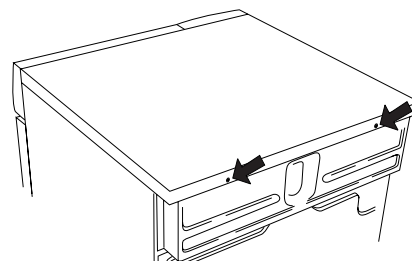

2. Fixer le dispositif anti-basculement au moyen des vis illustrées sur l'image.

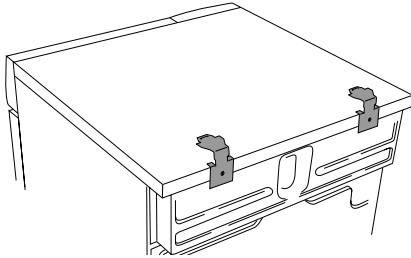

3. Fixer les coupelles de plastique servant à relier les pieds avant de la sécheuse au dessus de la laveuse. Cette étape est essentielle car lorsque les pieds de la sécheuse reposent dans les coupelles de plastique, la sécheuse est correctement placée sur la laveuse.

Briser l'onglet **A** de la coupelle installée à droite, et briser l'onglet **B** de la coupelle installée à gauche. Enlever ensuite le papier de la surface autoadhésive située sous les coupelles de plastique.

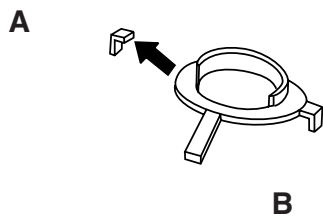

4. Ajuster les coupelles de façon à ce que les onglets marqués d'une flèche soient placés contre le bord avant et le côté du panneau supérieur, et appuyer fermement sur les coupelles. Briser ensuite les onglets restants.

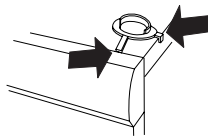

5. Placer la sécheuse sous les plaques métalliques en angle, en gardant l'avant de la sécheuse surélevé de 1 à 2 cm.

6. Abaisser le devant de la sécheuse dans les coupelles de plastique, et ajuster de façon à ce que la sécheuse soit au niveau.

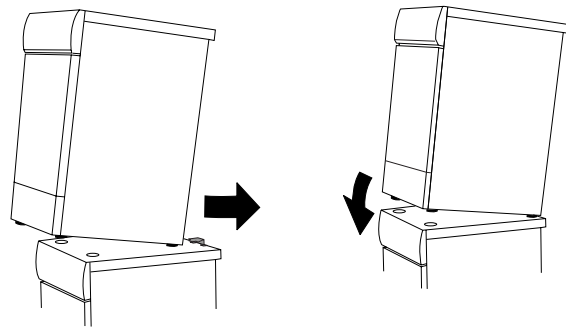

Ajuster les pieds

Visser ou dévisser les pieds de façon à ce que la sécheuse, posée sur le plancher ou la laveuse, soit au niveau. Serrer ensuite les contre-écrous.

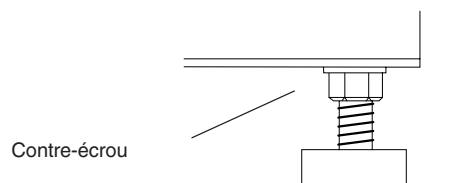

Connexion du conduit d'évacuation à la sécheuse

NOTE:

Vous devrez acheter un tuyau en métal flexible de 4 pouces de diamètre approuvé UL et CSA.

La sécheuse est fournie avec un raccord de conduit attaché à la bouche de ventilation à l'arrière, mais le conduit d'évacuation peut être rattaché soit à une sortie à droite ou à gauche.

Les sécheuses ASKO ont une bouche de ventilation en forme de 'T' qui vous permet de connecter le conduit d'évacuation à l'arrière, ou sur le côté gauche ou droit.

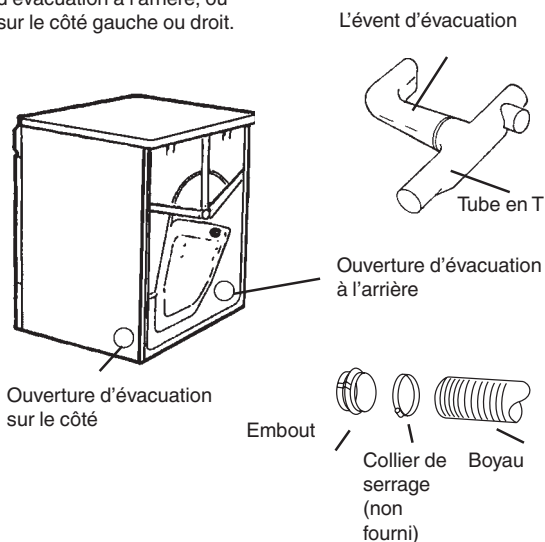

Raccordement du boyau à l'ouverture arrière

Pour connecter le boyau d'évacuation, suivez les étapes suivantes:

1. Poussez le boyau sur l'embout de tuyau et fixez-le bien avec un collier de serrage.
2. Une fois le boyau rattaché à l'embout, insérez l'embout dans le trou. Un petit bruit sec se produira lors de sa remise en place.
3. Après avoir poussé la machine et l'avoir stabilisée en place, vérifiez bien que le conduit ne s'est pas entortillé ou bloqué.

NOTE:

La longueur maximale du conduit est de 60 pieds. Soustrayez 4 pieds de conduit pour à 90°.

Connexion du conduit d'évacuation à la sortie gauche ou droite

Pour connecter le conduit d'évacuation à la sortie droite ou gauche de la sécheuse, suivez les étapes suivantes:

1. Avec un tournevis à pointe plate, tournez la plaque de couvercle d'évacuation que vous voulez utiliser, soit vers la gauche ou la droite, afin d'aligner les onglets qui la retiennent en place.
2. Enlevez le couvercle de la sortie d'évacuation.
3. Enlevez le raccord de tuyau d'évacuation arrière et placez-le dans la sortie que vous allez utiliser.
4. Poussez le conduit d'évacuation dans le raccord et fixez-le à l'aide d'une attache.
5. Une fois le conduit fixé, enfoncez le raccord dans le trou de sortie. Il devrait s'encastrer en faisant entendre un déclic.
6. Une fois la sécheuse en place, vérifiez qu'il n'y a pas de plis ou d'entortillements du conduit d'évacuation.
7. Utilisez le couvercle que vous avez enlevé pour couvrir la sortie arrière.

MISE EN GARDE!

Afin de réduire le risque d'incendie, cette sécheuse doit avoir son boyau d'évacuation de l'air dirigé vers L'EXTÉRIEUR ou l'équivalent.

Ne couvrez jamais l'extrémité du stub ou du tuyau d'évacuation de la sécheuse avec quoi que ce soit qui risquerait d'attirer la charpie, exception faite du panier de ventilation UL approuvé.

Vous devrez acheter un tuyau en métal flexible de 4 pouces de diamètre approuvé UL et CSA.

NOTE:

Une longueur excessive de conduit et un excès de coudes peut affecter la qualité du séchage. Nous vous recommandons de couper toute longueur superflue du conduit et d'avoir le moins de courbes possibles. Ces courbes doivent être aussi souples que possible.

NOTE:

La longueur maximale du conduit est de 60 pieds. Soustrayez 4 pieds de conduit pour à 90°.

Si vous avez besoin de plus de 610 cm (20 pieds) de boyau, vous devrez augmenter le diamètre du boyau à 15.2 cm ou 20.3 cm (6" ou 8").

NOTE:

Si cet appareil est installé dans un pays au climat chaud (77° F et plus) et très humide, ne positionnez pas le boyau d'évacuation de l'air vers le haut

1. Raccordez le boyau d'évacuation au dispositif de raccordement de la ventilation ou à une ouverture à travers le mur.
2. Fixez le joint du boyau à l'embout de l'ouverture sur la machine.
3. Déroulez le boyau en faisant le moins de courbes possibles jusqu'au point d'évacuation. Si cela est nécessaire, on peut rajouter une rallonge jusqu'à un maximum de 610 cm (20 pieds) de boyau de 10 cm (4") de diamètre.

MISE EN GARDE!

Ne placez jamais le conduit d'évacuation dans une cheminée, un mur, le plafond ou autre espace fermé d'un édifice. Utilisez seulement un grillage de ventilation en métal.

Si le boyau est raccordé à une ouverture dans le mur, un grillage de ventilation devra être installé pour empêcher le reflux de l'air froid. Installez le grillage de la ventilation à l'extérieur ou l'intérieur du mur.

Exemples d'installation

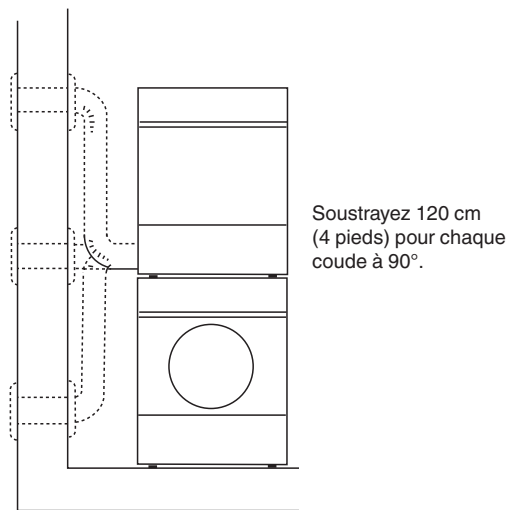

Assurez-vous que rien n'obstrue la grille de ventilation.

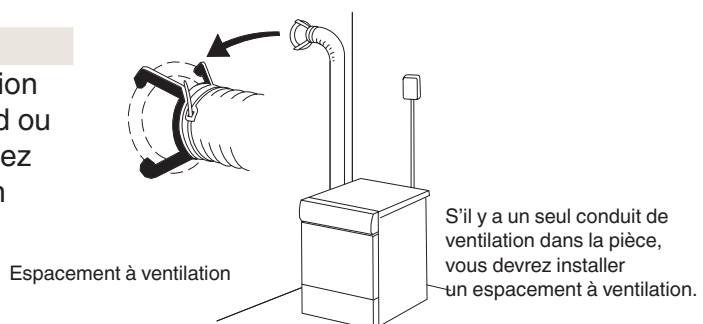
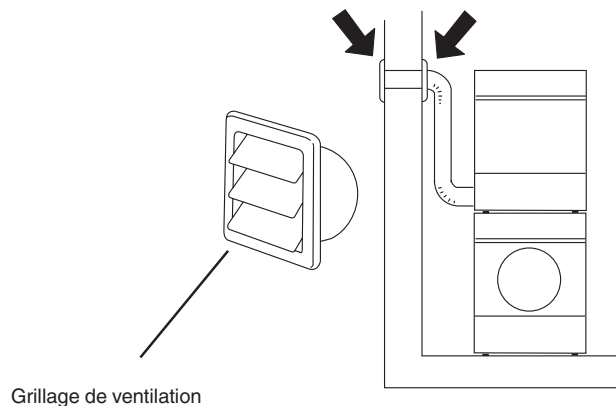

Installation électrique

ATTENTION!

Cet appareil doit être correctement mis à la terre. Voir la section "Importantes consignes de sécurité" en page 2 pour les consignes de connexion à la terre.

Le fil d'alimentation en électricité doit être mis à la terre. Si la machine va être utilisée dans un endroit humide, le fil d'alimentation doit être protégé par un dispositif pour courant résiduel.

Le raccordement à un point d'alimentation en électricité doit être fait par un électricien diplômé seulement.

La sècheuse est fournie comme suit: Phase unique, 230V, 60Hz, 3000 Watt, fusible de 30 A requis.

ATTENTION!

Le réceptacle à l'arrière de la machine est spécialement conçu pour accommoder les laveuses ASKO SEULEMENT (à 208–240 V.). Pour utiliser ce réceptacle, vous devez utiliser la prise fournie avec la laveuse ou un équivalent.

Les laveuses ASKO de 208–240 V ont deux fusibles internes de 15 A chacun.

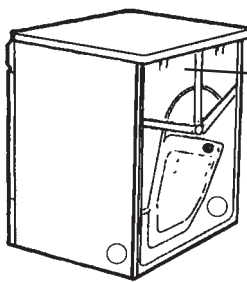

Retirez le couvercle du bloc des bornes. (Nécessite un tournevis torx-20.)

Note:

Au Canada, la sècheuse est livrée déjà équipée d'une prise à quatre branches conçue pour une alimentation électrique à phase unique.

Branchement d'un cordon électrique à trois fils

MISE EN GARDE!

Avant de commencer cette procédure, vérifiez que le courant a été coupé dans la boîte du disjoncteur/fusibles.

Cordon d'alimentation en électricité

Vous aurez besoin d'un cordon électrique à trois fils No 10 en cuivre et d'un réceptacle approprié à trois fils de type NEMA 10-30R, tel qu'illustré ci-dessous:

1. Coupez le courant à la boîte du disjoncteur/fusibles.

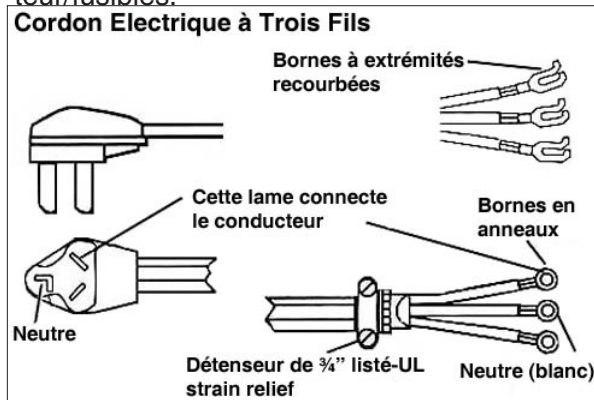

2. Retirez le couvercle du bloc des bornes.

3. Assemblez le détenseur de 3/4" dans le trou qui se trouve au-dessous de l'ouverture du bloc des bornes.

4. Relâchez ou enlevez la vis centrale du bloc de bornes.

5. Reliez le fil neutre (blanc) du cordon électrique à la vis centrale de couleur argent de la borne. Serrez la vis.

6. Reliez les autres fils aux vis externes.

7. Serrez les vis du détenseur.

8. Remplacez le couvercle de la boîte des bornes, en arrière de la sècheuse.

9. Branchez la sècheuse dans le réceptacle mural.

10. Rétablissez le courant à la boîte du disjoncteur/fusibles.

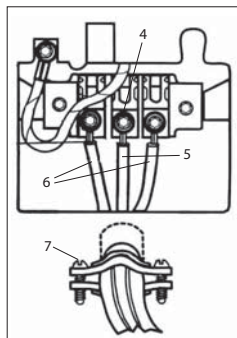

Branchement d'un cordon électrique à quatre fils

MISE EN GARDE!

Avant de commencer cette procédure, vérifiez que le courant a été coupé dans la boîte du disjoncteur/fusibles.

Cordon d'alimentation en électricité

Vous aurez besoin d'un cordon électrique à quatre fils No 10 en cuivre et d'un réceptacle approprié à quatre fils de type NEMA 14-30R, tel qu'illustré ci-dessous. Le quatrième fil doit être identifié par une gaine de couleur verte et le conducteur neutre par une gaine de couleur blanche.

1. Coupez le courant à la boîte du disjoncteur/fusibles.

2. Retirez le couvercle du bloc des bornes.

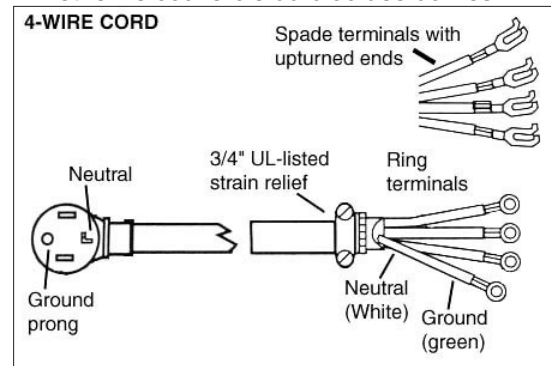

3. Assemblez le détenseur de 3/4" dans le trou qui se trouve au-dessous de l'ouverture du bloc des bornes.

4. Retirez la vis centrale du bloc de bornes.

5. Retirez le fil de mise à la terre (vert à rayures jaunes) de la vis extérieure de connexion à la terre. Reliez-le à la vis centrale de couleur argent de la borne.

6. Reliez le fil de mise à la terre (vert) du cordon à la vis du conducteur à la terre.

7. Relevez le fil neutre (blanc) du cordon à la vis centrale du bloc des bornes.

8. Reliez les autres fils aux vis extérieures.

9. Serrez les vis du détenseur.

10. Remplacez le couvercle de la boîte des bornes, en arrière de la sècheuse.

11. Branchez la sècheuse dans le réceptacle mural.

12. Rétablissez le courant à la boîte du disjoncteur/fusibles.

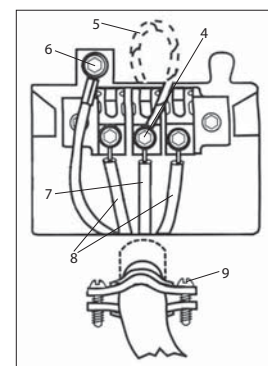

Installation de la porte

À la livraison, la porte s'ouvre par la droite. On peut cependant l'installer pour qu'elle s'ouvre par la gauche.

Marche à suivre :

1. Retirer le panneau avant inférieur et dévisser les trois vis qui retiennent la fixation de la charnière.

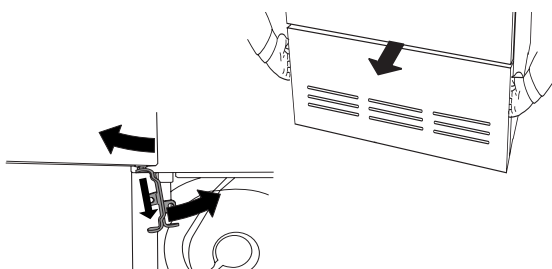

2. Positionner le bord inférieur de la porte en angle vers l'extérieur et la gauche tout en tournant la fixation de la charnière, dans le sens des flèches.

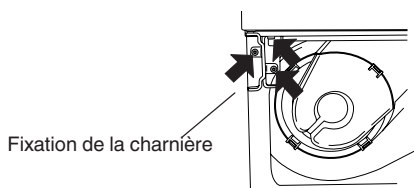

3. Déplacer l'axe de charnière. Pour ouvrir la porte par la gauche, la fixation de charnière doit être retournée.

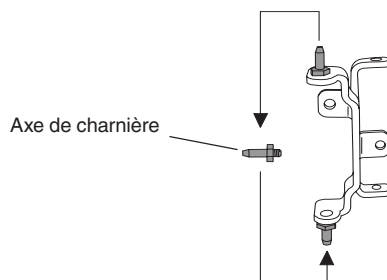

4. Mettre ensuite l'axe de charnière sur le bord inférieur du panneau.

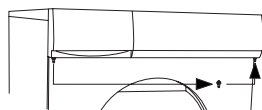

5. Ensuite, déplacer les fiches de plastique vers les bords supérieur et inférieur de la porte. Utiliser un tournevis plat.

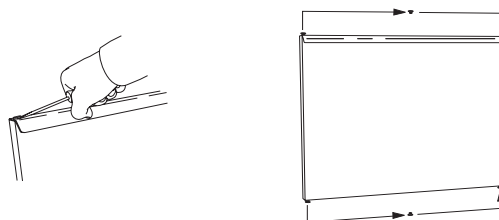

6. Dévisser les deux vis situées sur les côtés de la porte, d'environ cinq millimètres, afin de permettre de retirer l'aimant de la porte et la rondelle du panneau.

7. Enlever l'aimant (1) et la rondelle (2).

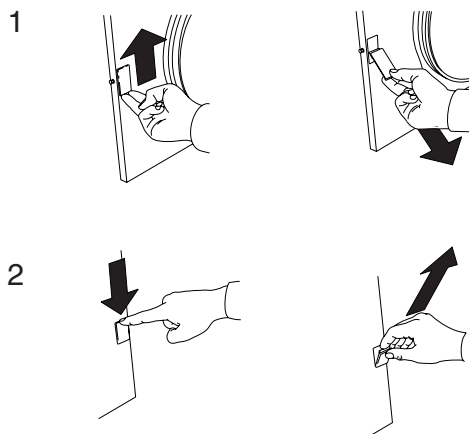

8. Insérer l'aimant à l'endroit où se trouvait la rondelle.

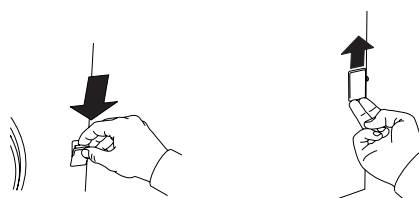

9. Insérer l'aimant à l'endroit où se trouvait la rondelle.

10. Insérer les vis de façon à fixer l'aimant et la rondelle.

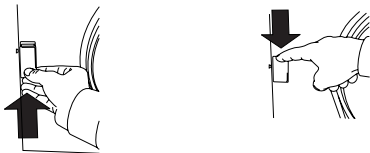

11. Retirer la vis indiquée.

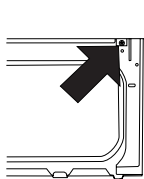

12. Ensuite, fixez solidement la porte du côté droit de l'appareil.

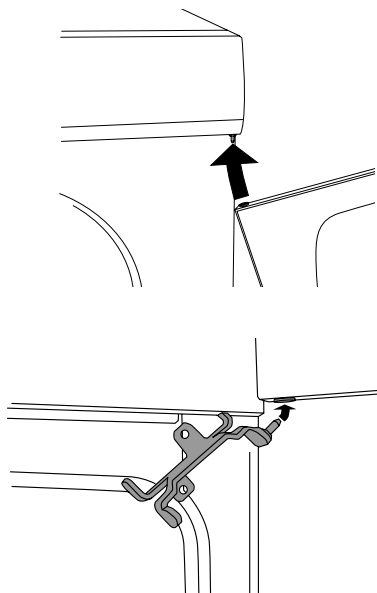

13. Immobiliser la fixation de charnière au moyen des vis, selon la séquence indiquée dans l'illustration.

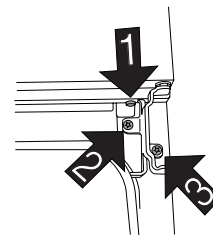

14. Replacer la vis qui avait été dévissée à l'étape 11.

15. Replacer le panneau avant inférieur.

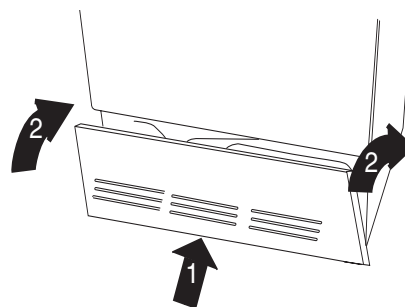

Notes personnelles

Mots-clés

A

Affichage 7
Antifroissement 7,9

C

Cleaning 13
Coton 8

D

Dépannage 14

E

Écran 10
Entretien 10,13
Essorage 8
Étiquette 3
Étiquettes 8

F

Feutrage 8
Filtre à charpie 6,13

I

Informations techniques 15
Installation électrique 18,22

L

Laine 8

N

Nettoyage 10,13
Ne pas sécher à la machine 3,8

O

Options 7,9

P

Porte 24
Porte 24
Programme 7,9
Protection contre la surchauffe 10,14

Q

Quick guide 28

S

Sécurité des enfants 5
Service 16,17

T

Température 7,9

Guide de référence

1 Tissus

Pour garantir un séchage uniforme, regrouper les articles par type de tissu.



2 Appuyer sur le bouton de mise sous tension.

3 Introduire les articles à sécher

- Refermer la porte

4 Choisir un programme et, s'il y a lieu, des options

- Tourner le sélecteur de programme vers le programme désiré

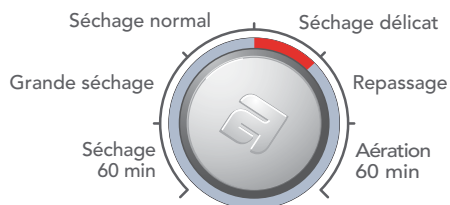

- Au besoin, choisir des options.

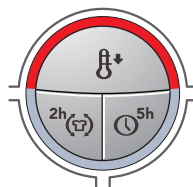

5 Appuyer sur le bouton de démarrage

6 Fin du séchage

- Le texte **End** sur l'écran indique que le programme a pris fin.
- Nettoyer le filtre à charpie après chaque séchage.

7 Après le séchage

- Mettre l'appareil hors tension, et refermer la porte.