

# Instructivo de instalación

## Horno de pared

Modelos WOU-130 y WOU-230



US CA (ES)

### ¡Importante!

#### CONSERVE ESTE INSTRUCTIVO

Los modelos presentados en este instructivo pudieran no estar disponibles en todos los mercados y están sujetos a cambio en cualquier momento. Para más información acerca de la disponibilidad de modelos y especificaciones en su país, favor de visitar nuestro sitio Web [www.dcsappliances.com](http://www.dcsappliances.com) o contacte a su Representante de Cuidado del Cliente local de DCS.

## ① SEGURIDAD Y ADVERTENCIAS

⚠ ¡ADVERTENCIA!	
	<b>Peligro de descarga eléctrica</b> Desconecte siempre el horno de la red de suministro eléctrico antes de llevar a cabo cualquier trabajo de mantenimiento o reparación. El no hacerlo pudiera ocasionar una descarga eléctrica o la muerte.
	<b>Muy pesado</b> No trate de levantar este producto usted mismo sin ayuda. El levantarlo usted mismo sin ayuda puede ocasionarle lesiones graves.

⚠ ¡ADVERTENCIA!	
	<b>Peligro de cortaduras</b> Tenga cuidado: los rebordes del panel son filosos. Si no tiene cuidado puede lesionarse o cortarse.

### ¡Medidas importantes de seguridad!

- Conserve este instructivo para el uso del inspector local.
- Para evitar cualquier peligro, siga este instructivo al pie de la letra antes de instalar o utilizar el producto.
- Favor de compartir esta información con la persona que instale el producto, lo cual puede reducir sus costos de instalación.
- Este horno deberá instalarse y conectarse a la alimentación eléctrica únicamente por personal autorizado.
- Si la instalación requiere de modificaciones al sistema eléctrico doméstico, llame a un electricista calificado. El electricista deberá asimismo revisar que el enchufe del cable sea el adecuado para la electricidad que utilizará el horno.
- El horno debe estar aterrizado a tierra.
- Para conectar el horno a la red de suministro eléctrico, no utilice adaptadores, reductores o dispositivos de bifurcación, ya que pueden provocar sobrecalentamiento y quemado.
- La instalación deberá hacerse conforme a las regulaciones locales de construcción y electricidad.
- El no instalar el horno correctamente puede invalidar cualquier garantía o las reclamaciones de responsabilidad.

#### Antes de instalar el horno, favor de asegurarse que

- El horno quede sobre una superficie que pueda aguantar su peso.
- El mostrador de cocina y la cavidad del horno estén a escuadra y nivelados, y que tengan las dimensiones requeridas.
- La altura desde el piso sea apropiada para el usuario.
- La puerta del horno pueda abrir totalmente y sin obstrucción.

#### Requerimientos eléctricos

- Conecte el horno con cable de cobre únicamente.
- No corte el conducto.
- Un conector de conducto UL disponible en la caja para conexiones eléctricas.
- No aterrice a tierra hacia un tubo de gas.
- Que no haya un fusible en el aterrizaje a tierra o en el circuito neutral.
- Ponga fusibles en ambos lados de la línea.
- Se recomienda un fusible de retardo o interruptor de circuito. Si utiliza un fusible de retardo, ponga entonces fusibles en ambos lados de la línea.
- El cable armado flexible del electrodoméstico deberá conectarse directamente a la caja para conexiones eléctricas.
- Conecte directamente al corta-circuito con fusibles (o caja del interruptor de circuito) a través de un cable de cobre flexible, armado o con cubierta no-metálica (con alambre de aterrizaje a tierra).
- Si los códigos lo permiten y si se utiliza un cable de aterrizaje a tierra por separado, se recomienda que un electricista calificado determine que la trayectoria de aterrizaje a tierra y que el calibre del cable vayan de acuerdo con los códigos locales.
- No utilice una extensión con este electrodoméstico.

#### Al instalar el horno

- No selle el horno dentro de los gabinetes con silicón o pegamento. Esto hará difícil darle mantenimiento. Fisher & Paykel no cubrirá los costos de sacar el horno o del daño ocasionado por sacarlo.
- Utilice los tornillos que vienen con el horno para fijarlo a los gabinetes. No apriete los tornillos demasiado.
- No se pare sobre la puerta o coloque objetos pesados sobre ésta.
- No levante el horno de la manija de la puerta.
- Tenga cuidado especial de no dañar la moldura inferior del horno.

## ② DIMENSIONES DEL PRODUCTO Y LOS GABINETES

### Modelos de horno individual

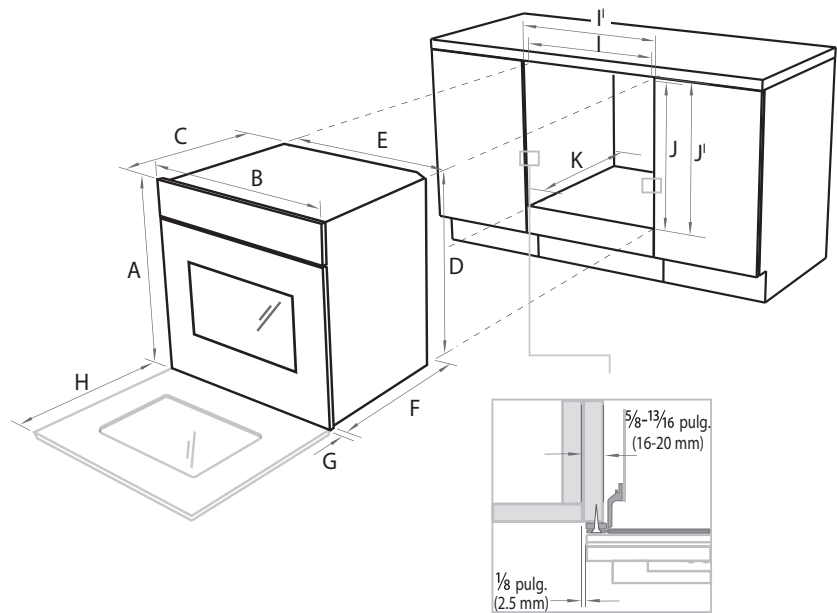

Los diagramas de instalación son únicamente para fines ilustrativos. Asegúrese que la cavidad quede totalmente sellada sin huecos.

#### Dimensiones de los gabinetes y del producto (pulgadas (mm))

Modelos  
WOU-130

A	altura total del producto	27 1/16 pulg. (688)
B	ancho total del producto	29 3/4 pulg. (757)
C	profundidad total del producto (sin la manija)	23 15/16 pulg. (608)
D	altura del chasis	26 3/4 pulg. (675)
E	ancho del chasis	28 1/4 pulg. (718)
F	profundidad del chasis	22 7/16 pulg. (570)
G	profundidad del marco del horno y el panel de control (sin las perillas)	1 1/2 pulg. (38)
H	profundidad de la puerta del horno (abierta) (medida desde la parte delantera del marco del horno)	20 7/8 pulg. (530)
I	ancho mínimo interior de la cavidad	28 1/2 pulg. (724)
I'	ancho total de los gabinetes	30 pulg. (762)
J	altura interior de la cavidad	26 13/16 pulg. (681)
J'	altura total de los gabinetes	27 5/16 pulg. (693)
K	profundidad mínima interior de la cavidad	22 5/8 pulg. (575)

## ③ DIMENSIONES DEL PRODUCTO Y LOS GABINETES

### Modelos de horno doble

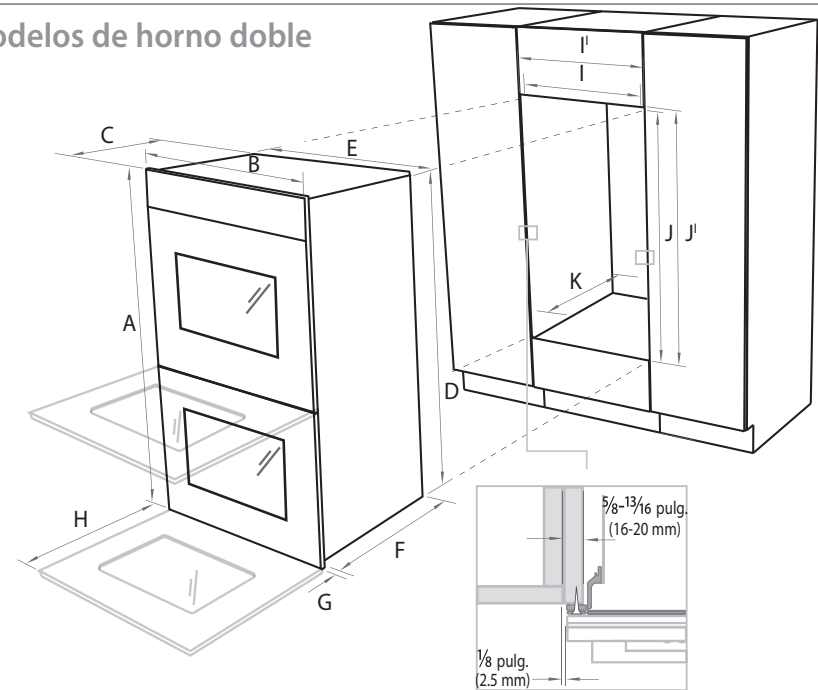

Asegúrese que la cavidad quede totalmente sellada sin huecos.

#### Dimensiones de los gabinetes y del producto (pulgadas (mm))

Modelos  
WOU-230

A	altura total del producto	48 7/16 pulg. (1230)
B	ancho total del producto	29 3/4 pulg. (757)
C	profundidad total del producto (sin la manija)	23 15/16 pulg. (608)
D	altura del chasis	47 15/16 pulg. (1217)
E	ancho del chasis	28 1/4 pulg. (718)
F	profundidad del chasis	22 7/16 pulg. (570)
G	profundidad del marco del horno y el panel de control (sin las perillas)	1 1/2 pulg. (38)
H	profundidad de la puerta del horno (abierta) (medida desde la parte delantera del marco del horno)	20 7/8 pulg. (530)
I	ancho mínimo interior de la cavidad	28 1/2 pulg. (724)
I'	ancho total de los gabinetes	30 pulg. (762)
J	altura interior de la cavidad	48 1/8 pulg. (1222)
J'	altura total de los gabinetes	48 5/8 pulg. (1235)
K	profundidad mínima interior de la cavidad	22 5/8 pulg. (575)

## ④ DESEMPAQUE EL HORNO Y QUÍTELE LA(S) PUERTA(S)

Los modelos dobles que aquí se presentan son únicamente a manera ilustrativa

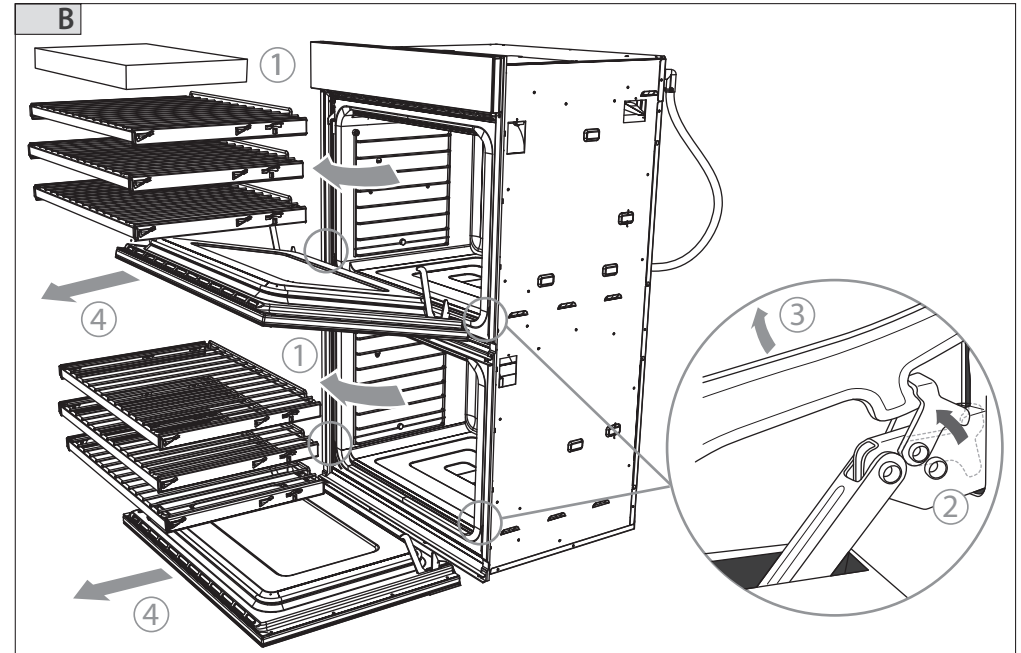
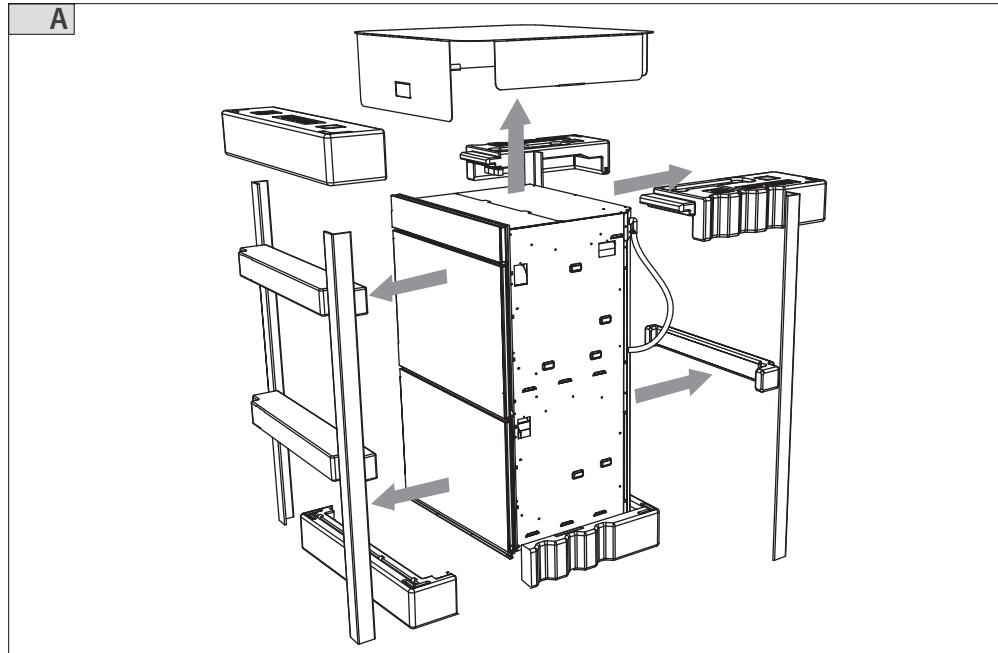

## ⑤ CONEXIÓN ELÉCTRICA A LA CAJA PARA CONEXIONES ELÉCTRICAS

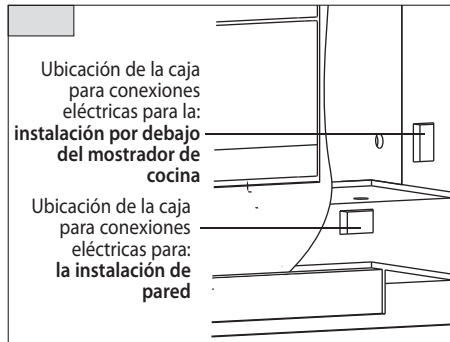

**WOU-130**  
Consumo máx. de corriente: 19.4 A  
Carga máxima: 4.6 kW

**WOUD-230**  
Consumo máx. de corriente: 38.3 A  
Carga máxima: 9.2 kW

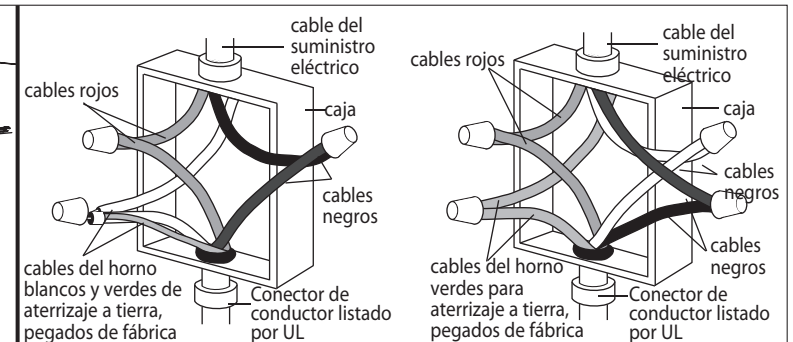
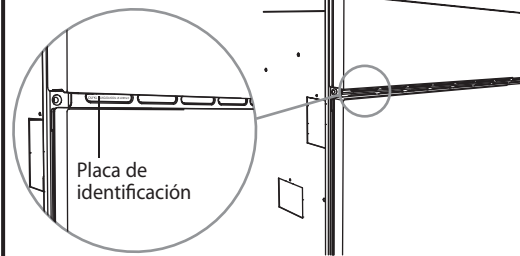

- 1 Desconecte la alimentación eléctrica.
- 2 Quite la tapa de la caja para conexiones eléctricas.
- 3 Conecte el cable del horno a la caja para conexiones eléctricas a través del conector de conductor listado por UL.
- 4 Conecte los dos cables negros juntos con los conectores de rosca
- 5 Conecte los dos cables rojos juntos con los conectores de rosca
- 6 Enchufe la conexión eléctrica conforme a los códigos locales y a la reglamentación.

Si los códigos locales permiten conectar el conductor de aterrizaje a tierra del gabinete al cable blanco neutral en la caja para conexiones eléctricas:

7a Conecte los alambres del cable del horno verde y blanco pegados de fábrica, al cable (blanco) neutral en la caja para conexiones eléctricas.

8a Vuelva a colocar la tapa de la caja para conexiones eléctricas.

○ si los códigos locales NO PERMITEN conectar el conductor de aterrizaje a tierra del gabinete al cable (blanco) neutral en la caja para conexiones eléctricas:

7b Separe los alambres del cable del horno verde y blanco pegados de fábrica.

8b Conecte el alambre del cable del horno blanco al alambre (blanco) neutral en la caja para conexiones eléctricas.

9b Conecte el alambre del cable del horno de aterrizaje a tierra verde, al alambre aterrizado a tierra en la caja para conexiones eléctricas.

10b Vuelva a colocar la tapa de la caja para conexiones eléctricas.

○ si se conecta a un sistema eléctrico de cuatro alambres:

7c Separe los alambres del cable del horno verde y blanco.

8c Conecte el alambre del cable del horno blanco al alambre (blanco) neutral en la caja para conexiones eléctricas.

9c Conecte el alambre del cable del horno de aterrizaje a tierra verde, al alambre de aterrizaje a tierra (verde) en la caja para conexiones eléctricas.

**No conecte el alambre de aterrizaje a tierra verde al alambre (blanco) neutral en la caja para conexiones eléctricas.**

10c Vuelva a colocar la tapa de la caja para conexiones eléctricas.

## ⑥ FIJE EL HORNO A LOS GABINETES Y VUELVA A AJUSTAR LA(S) PUERTA(S)

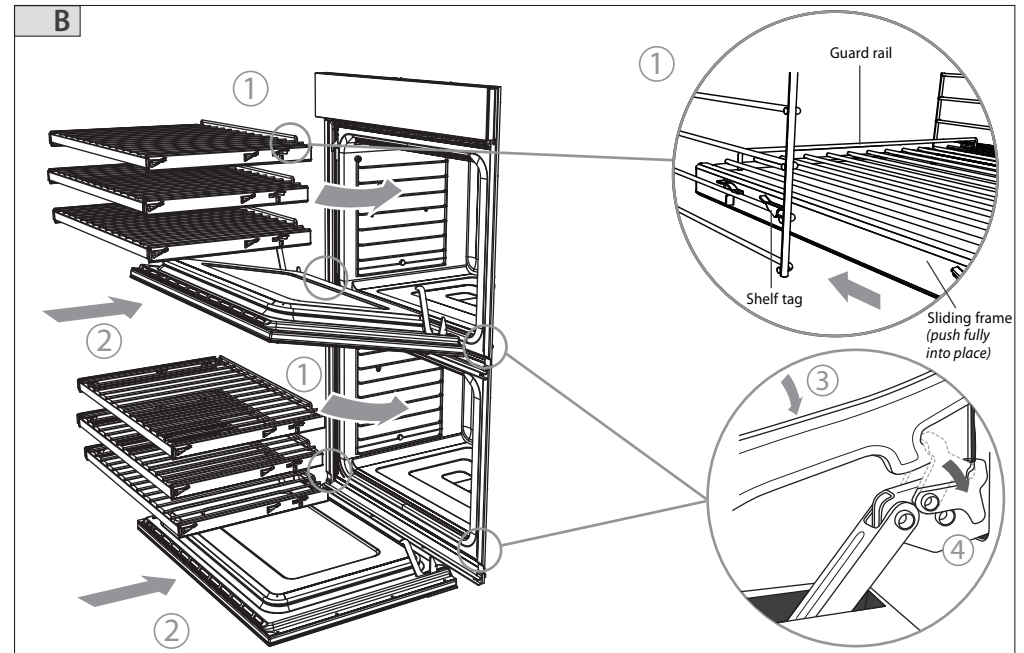
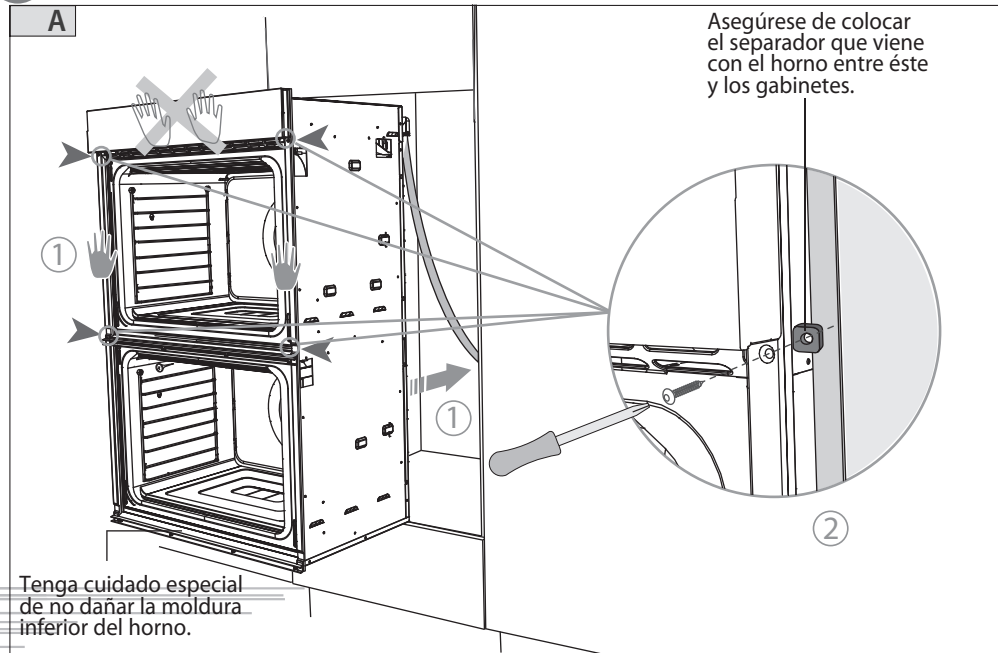

## ⑦ LISTA DE COMPROBACIÓN FINAL

- Asegúrese que el electrodoméstico quede nivelado y fijado adecuadamente a los gabinetes, y que ambas puertas del horno abran y cierren libremente.
  - Asegúrese que todo el empaque interno haya sido retirado de la cavidad del horno.
  - Asegúrese que todas las ventilas y aberturas del horno estén libres y que no tengan ninguna obstrucción o daño.
- ¡Importante!**  
*Si no se cerciora que todas las ventilas del horno queden libres de obstrucciones, esto pudiera ocasionar un rendimiento deficiente del producto.*
- Encienda la energía que va al horno. El reloj deberá estar encendido y parpadear marcando 12:00pm.
  - Ponga el reloj a la hora actual.
  - Dé vuelta a la perilla de función del horno a "Bake" [hornear] y la perilla de temperatura del horno a 350 °F. Deberá salir aire de la ventila en la parte inferior del horno. Dentro de la cavidad del horno, las tres luces de éste deberán encenderse. Después de 5 minutos, abra la puerta del horno y el aire en el interior deberá sentirse tibio y el elemento superior deberá estar al rojo vivo.
  - Dé vuelta a la perilla de función y a la de temperatura de regreso a OFF [apagado] y repita la acción en el otro horno si el electrodoméstico es modelo doble.

## ⑧ RESOLUCIÓN DE PROBLEMAS

Si el electrodoméstico no funciona correctamente después de la instalación revise lo siguiente:

- Revise que el interruptor de circuito no se haya activado o que el fusible no se haya fundido.
- Asegúrese que las conexiones eléctricas se hayan hecho correctamente.
- Asegúrese que la energía eléctrica fluya al horno.
- Asegúrese que la tensión sea correcta en todas las fases.
- Si ocurre algún problema, consulte la sección Resolución de Problemas de la Guía de Usuario.
- Si después de revisar estos puntos usted aún necesita asistencia, favor de póngase en contacto con nosotros por medio del Representante de Cuidado del Cliente de DCS, por teléfono: 1-888-281-5698, correo electrónico: support@dcsappliances.com o www.dcsappliances.com.